

Scelleuse sous vide & skin pack – modèle à pieds **TSK410**

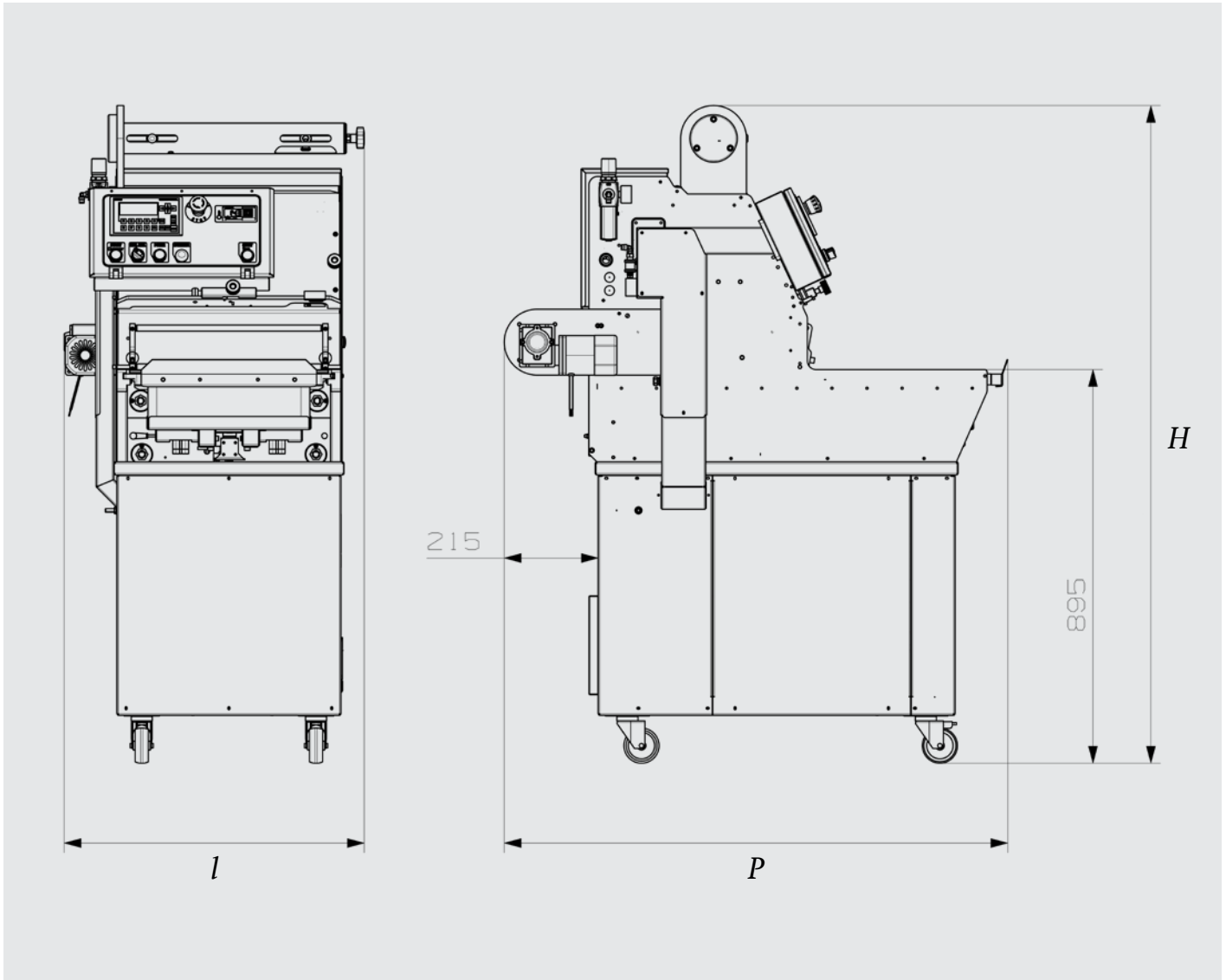

Données techniques



Modèle	TSK410
Dimensions extérieures (l×P×H)	685×1150×1500 mm
Scellement max.	350×275 mm
Hauteur max. de la barquette	115 mm*
Poids	260 kg
Pompe à vide	60 m ³ /h
Raccordement électrique	230 V 3~/400 V 3N~, 50 Hz
Puissance	3,8 kW

*Hauteur standard de la chambre à vide : 115 mm. 135 mm ou 145 mm possible sur demande du client

Deux machines en une

Scelleuse sous vide & skin pack – modèle à pieds **TSK410**

Le modèle à pieds TSK410 est la machine idéale pour l'emballage de barquettes ou les emballages skin pack : quasiment deux machines en une. Les outils se changent en un tournemain et permettent ainsi de satisfaire à toutes les applications requises.

Caractéristiques

- Fabriqué en acier inoxydable et aluminium
- Chargement et passage du film dotés d'une protection hygiénique
- Commande API
- Changement d'outil rapide
- 3 inserts
- 5 programmes enregistrables avec réglage du vide et du gaz, temps de soudage et nom du programme
- Équipé d'un réservoir à gaz de 3 ℓ
- Compresseur d'air insonorisé avec réservoir d'air intégré (modèle 6 ℓ)
- Collecte automatique des chutes de film
- Remplacement facile et rapide de la plaque de soudage

Options

- Système de centrage du film imprimé
- Outil avec découpe de contours
- Système de levage de barquette en fin de cycle, actionnable également en mode manuel et pouvant être désactivé ou activé à chaque programme
- Tiroir automatique
- Compresseur d'air insonorisé avec réservoir d'air (modèle 15 ℓ)
- Vanne d'arrêt de sécurité pour mélanges gazeux à haute teneur en oxygène (O₂ > 21%)
- Option d'application avec profondeur de barquette maximale 135 mm (non livrable avec tiroir automatique)
- Option d'application avec profondeur de barquette maximale 145 mm (non livrable avec tiroir automatique)

Conditions requises

La machine requiert de l'air comprimé pour son fonctionnement.

Prière de tenir compte des exigences minimales suivantes requises pour le compresseur pneumatique :

- Pression d'alimentation : 6 bar
- Capacité de production : 90 ℓ / min.
- Réservoir : 15 ℓ
- Consommation d'air comprimé à 6 bar : env. 18 ℓ/cycle.
- N'utiliser que de l'air propre et sec

Dimensions maximales des barquettes

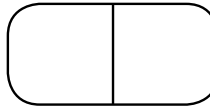
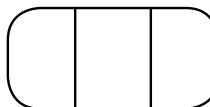
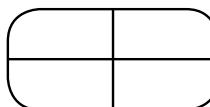
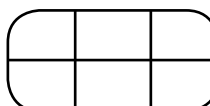
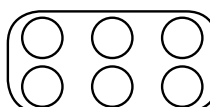
Modèle	TSK410	
1 compartiment	350×275 mm Skin pack 325×265 mm	
2 compartiments	275×175 mm Skin pack 265×160 mm	
3 compartiments	95×275 mm	
4 compartiments	170×130 mm	
6 compartiments	95×95 mm	
6 compartiments	Ø 95 mm	
Scellement max.	350×275 mm	
Hauteur max. de la barquette	115 mm*	
Largeur max. du rouleau de film	410 mm	
Diamètre max. du rouleau de film Ø	250 mm	

*Hauteur standard de la chambre à vide: 115 mm. 135 mm ou 145 mm possible sur demande du client