

## Schalensiegel- und Skinmaschine **TSK360 Pro**

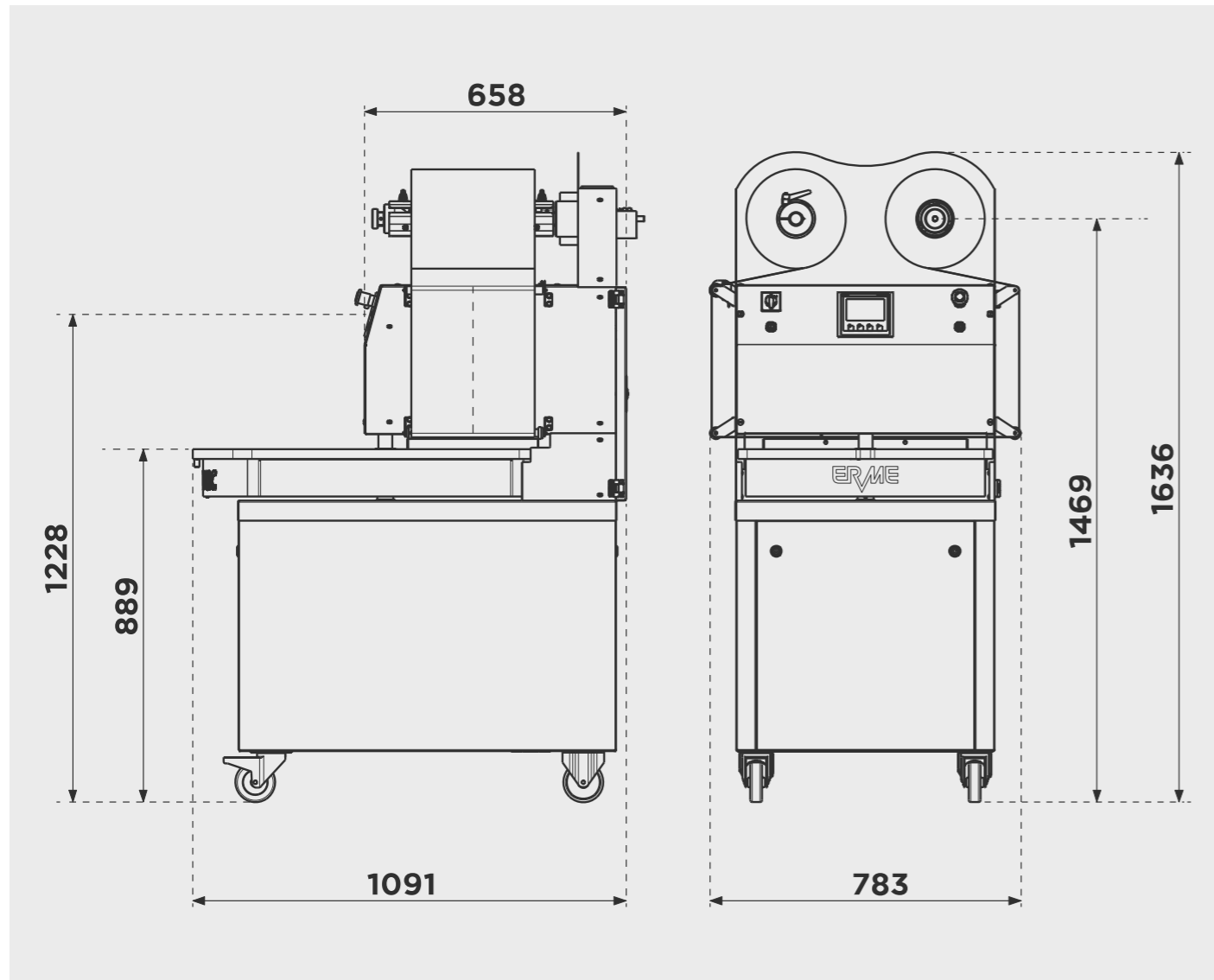



# Mehr Produktivität im Handumdrehen.

## Schalensiegel- und Skinmaschine **TSK360 Pro**

Das Modell TSK360 Pro wurde entwickelt, um Lebensmittel in vorgeformte Schalen zu verpacken. Die halbautomatische Konfiguration mit dem Drehtisch und den zwei Vakuumkammern ermöglicht eine Steigerung der Produktion. So ist es mit dieser Einrichtung möglich, während des parallel ablaufenden Verpackungszyklus, bereits die zweite Kammer zu ent- und beladen, wodurch die Produktivität erhöht wird. All dies mit einer extrem zuverlässigen und einfach zu bedienenden Maschine.







### Merkmale

Bedienung durch SPS Steuerung	✓
Gehäuse Edelstahl/Aluminium	✓
Schutzgaseinrichtung grün	✓
Druckluftkompressor integriert	•*
Gastank integriert	✓
Schneller und einfacher Werkzeugwechsel	✓
Vorbereitung Option Skin	✓

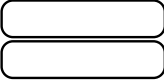
\* Zum Betrieb der Maschine wird Druckluft benötigt.  
Berücksichtigen Sie folgende Mindestanforderung des Druckluftkompressors:  
— Eingangsdruck 6 Bar  
— Erzeugungskapazität 200 l/Min.  
— 50 l Speicher

Modell	TSK360Pro
Artikelnummer	104963
Aussenmasse B×T×H	783mm×1091mm×1636mm
Maximale Schalenhöhe Standard	100mm
Maximale Siegelung	457mm × 266mm
Folie maximale Rollenbreite	310mm
Folie maximaler Rollendurchmesser	250mm
Vakuumpumpe Saugleistung	63 m <sup>3</sup> /h
Vakuum-Enddruck	1mbar/99.9%
Strom Anschlusswert	400V/3L+N+PE/50Hz
Nennleistung (mit Heizung)	3.5 kW
Netzsicherung	16A
Gewicht	300 kg
Garantie	2 Jahre

# Schalennutzung

Modell	TSK360Pro	
1fach Nutzen	457 × 266	
2fach Nutzen	457 × 122.5	
2fach Nutzen	218 × 266	
3fach Nutzen	138.35 × 266	
4fach Nutzen	218 × 122.5	
4fach Nutzen	98.52 × 266	
6fach Nutzen	138.35 × 122.5	
8fach Nutzen	98.48 × 122.5	