

Schalensiegelmaschine **TS360 PRO**



Mehr
Produktivität
im Hand-
umdrehen.

Frisch. Verpackt.

Technische Informationen

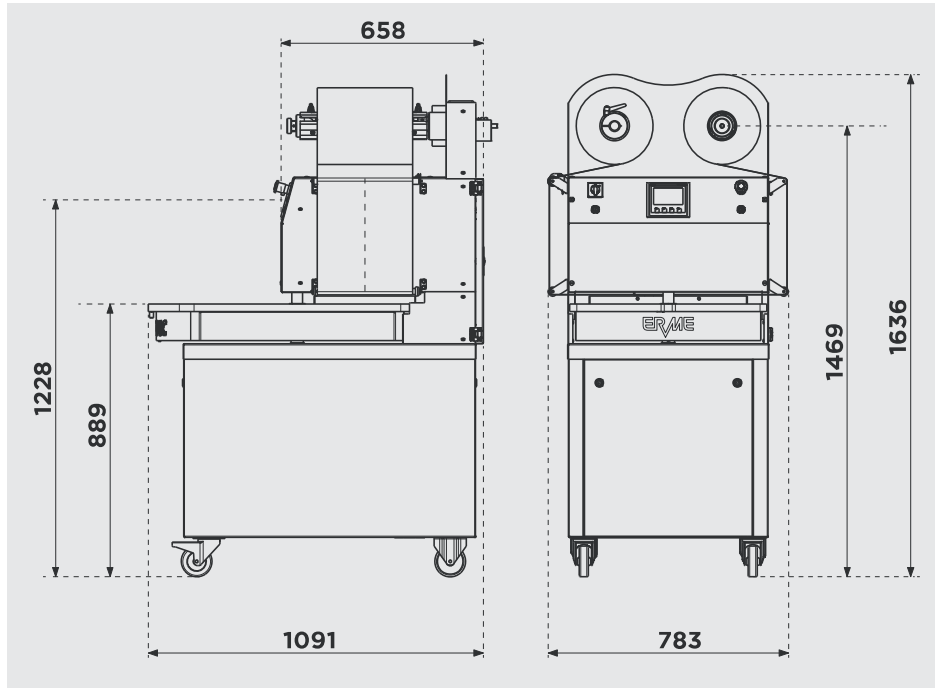

Modell	TS360 PRO
Artikelnummer	106040
Aussenmasse B×T×H	783/973 ×1138×1636mm
Maximale Schalenhöhe Standard	100mm
Maximale Siegelung	457mm ×266mm
Folie maximale Rollenbreite	310mm
Folie maximaler Rollendurchmesser	250mm
Spindel Durchmesser	76mm
Vakuumpumpe Saugleistung	63 m ³ /h
Vakuu-Enddruck	1mbar/99.9%
Strom Anschlusswert	400V/3L+N+PE/50Hz
Nennleistung (mit Heizung)	3.5 kW
Netzsicherung	16A
Gewicht	ca. 350 kg

* Zum Betrieb der Vakuu-Verpackungsmaschine wird Druckluft benötigt.

Optionales Zubehör

Optionen

automatisches Schalenhebesystem

Fotozelle für bedruckte Folie

Filter extern (Flüssigkeiten/Feinstaub)

2. Schutzgaseinrichtung

Zubehör

Kompressor

Werkzeugwagen (Für 2 Werkzeuge)









Mehr Produktivität im Handumdrehen.

Schalensiegelmaschine **TS360 PRO**

Die halbautomatische Schalensiegelmaschine TS360 PRO eignet sich für Versiegelung, Teilvakuum oder MAP-Verpackung unterschiedlicher Schalen.

Dank des innovativen Drehtisches können Schalen gleichzeitig auf einer Seite be- und entladen werden, während der Verpackungszyklus in der gegenüberliegenden Kammer läuft. Für mehr Produktivität im Handumdrehen!

Schalennutzung

Modell	TS360 PRO	
1fach Nutzen	457 × 266	
2fach Nutzen	457 × 122.5	
2fach Nutzen	218 × 266	
3fach Nutzen	138.35 × 266	
4fach Nutzen	218 × 122.5	
4fach Nutzen	98.52 × 266	
6fach Nutzen	138.35 × 122.5	
8fach Nutzen	98.48 × 122.5	

Werkzeug
204 × 147
3-fach
möglich

TS360 PRO

Kompakte und automatische Folienufwicklung



SIEMENS HMI Touchscreen 4"

Pneumatik **FESTO**

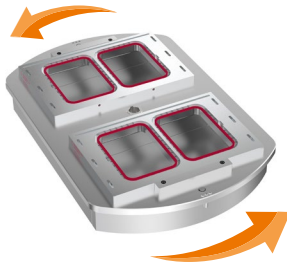

Drehbarer Aluminiumtisch mit Doppelwerkzeug

BUSCH Vakuumpumpe **BUSCH**



* Zum Betrieb der Vakuum-Verpackungsmaschine wird Druckluft benötigt.

Swissdesign⁺

Kontaktdaten für Ihre Anfrage

Telefon **056 633 74 18**
Telefax **056 633 75 18**
Email **info@erme.ch**
Online **www.erme.ch/de/produkte**

ERME AG / SWISS VACUUM SOLUTIONS

Grossmattstrasse 25 / CH-8964 Rudolfstetten / Telefon +41 (0)56 633 74 18 / Fax +41 (0)56 633 75 18 / info@erme.ch / erme.ch