

Schalensiegelmaschine **TS310**



Wirtschaftliche
und **effiziente**
Lösung.

Frisch. Verpackt.

Technische Informationen

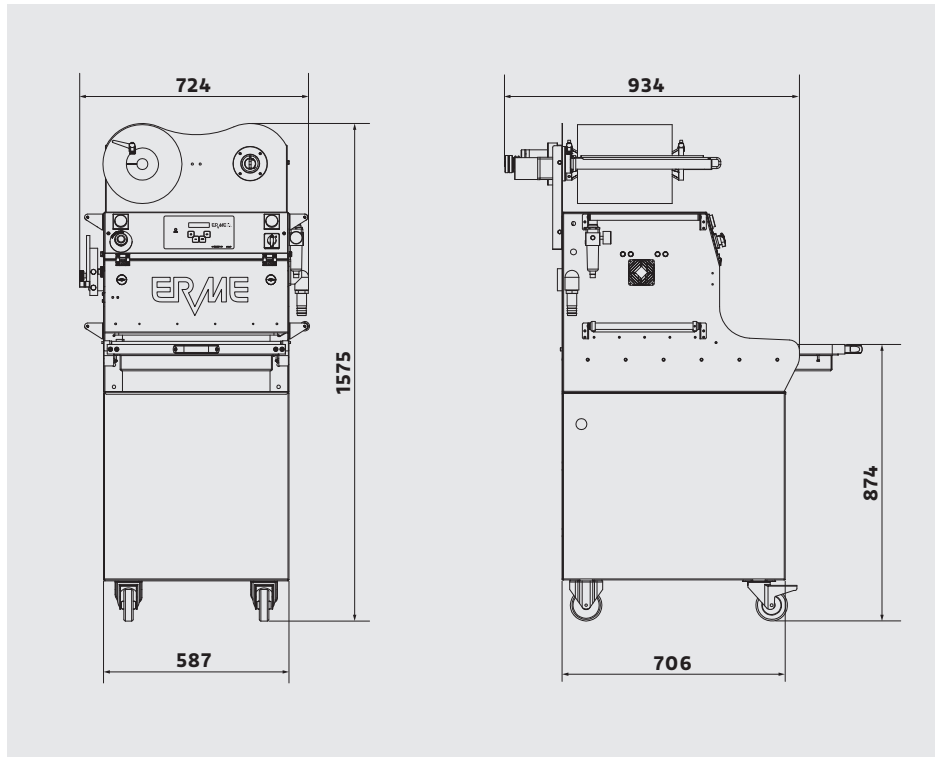

Modell	TS310
Artikelnummer	105599
Aussenmasse B×T×H	724×934×1600mm
Maximale Schalenhöhe Standard	100mm
Maximale Siegelung	457×266mm
Folie maximale Rollenbreite	310mm
Folie maximaler Rollendurchmesser	250mm
Vakuumpumpe Saugleistung	40 m ³ /h
Vakuum-Enddruck	1mbar/99,9%
Strom Anschlusswert	400V/3L + N + PE/50Hz
Nennleistung (mit Heizung)	2,5 kW
Netzsicherung	16A
Gewicht	ca. 300 kg

* Zum Betrieb der Vakuum-Verpackungsmaschine wird Druckluft benötigt.

Optionales Zubehör

Optionen
Automatisches Schalenhebesystem
Fotozelle für bedruckte Folie
Filter extern (Flüssigkeiten/Feinstaub)
Pneumatische Schublade
Aufschlag 63m ³ /h Vakuumpumpe









Zubehör
Kompressor

Wirtschaftliche und effiziente Lösung.

Schalensiegelmaschine **TS310**

Diese kompakte und benutzerfreundliche halbautomatische Schalensiegelmaschine TS310 ist die ideale Wahl für die professionelle Verpackungstechnik. Sie bietet eine wirtschaftliche und effiziente Lösung für das Verpacken unter Schutzatmosphäre (MAP) von kleineren und mittleren Chargen und ermöglicht eine präzise Versiegelung verschiedener Verpackungsmaterialien. Dank ihrer kompakten Grösse lässt sich die Maschine TS310 flexibel in unterschiedliche Produktionsumgebungen integrieren und überzeugt durch ihre wirtschaftliche Zuverlässigkeit.

Schalennutzung

Modell	TS310	
1fach Nutzen	457 × 266	
2fach Nutzen	457 × 122.5	
2fach Nutzen	218 × 266	
3fach Nutzen	138.35 × 266	
4fach Nutzen	218 × 122.5	
4fach Nutzen	98.52 × 266	
6fach Nutzen	138.35 × 122.5	
8fach Nutzen	98.48 × 122.5	

Werkzeug
204 × 147
3-fach
möglich

TS310

Kompakte und automatische Folienaufwicklung

Elektronisches Steuerungsboard, einfach und benutzerfreundlich. Bis zu 10 speicherbare Programme.

Pneumatik **FESTO**

Fronttür für schnellen Werkzeugwechsel.

BUSCH Vakuumpumpe **BUSCH**



* Zum Betrieb der Vakuum-Verpackungsmaschine wird Druckluft benötigt.

Swissdesign⁺

Kontaktdaten für Ihre Anfrage

Telefon **056 633 74 18**
Telefax **056 633 75 18**
Email **info@erme.ch**
Online **www.erme.ch/de/produkte**

ERME AG / SWISS VACUUM SOLUTIONS

Grossmattstrasse 25 / CH-8964 Rudolfstetten / Telefon +41 (0)56 633 74 18 / Fax +41 (0)56 633 75 18 / info@erme.ch / erme.ch