

Schalensiegelmaschine **Athena**

Automatisch
für höchste
Ansprüche.



Frisch. Verpackt.

Technische Informationen

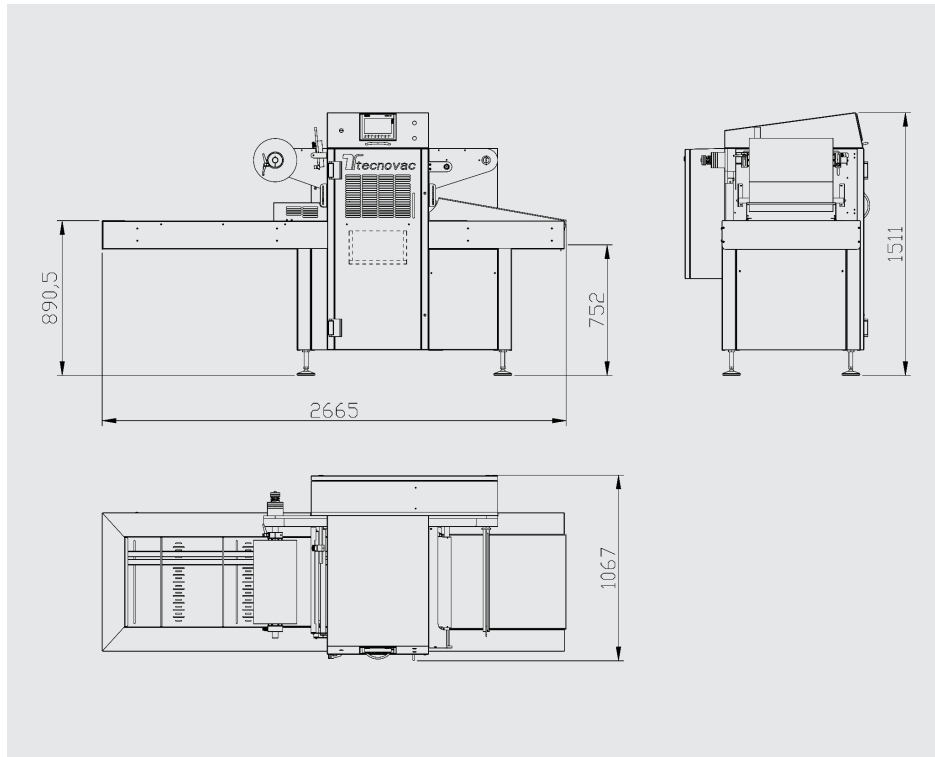

Modell	Athena
Artikelnummer MAP	106043
Aussenmasse B×T×H	2674,5×1015×1402mm
Maximale Schalenhöhe Standard	100mm
Maximale Siegelung	266×457mm
Folie maximale Rollenbreite	480mm
Folie maximaler Rollendurchmesser	250mm
Folie maximaler Spindel Durchmesser	76mm
Vakuumpumpe Saugleistung MAP	100 m ³ /h
Vakuum-Enddruck	1mbar/99.9%
Strom Anschlusswert	400V/3L + N + PE/50Hz
Nennleistung (mit Heizung)	4.5 kW
Netzsicherung	16A
Gewicht	600 kg
Garantie	2 Jahre

* Zum Betrieb der Vakuum-Verpackungsmaschine wird Druckluft benötigt.

Optionales Zubehör

Optionen
Fotozelle für bedruckte Folie
Filter extern (Flüssigkeiten/Feinstaub)
Aufschlag 200m ³ /h Vakuumpumpe MAP
Aufschlag von 200m ³ /h auf 300m ³ /h Vakuumpumpe SKIN
Aufschlag Verlängerung pro 1m





Zubehör
Werkzeugwagen Athena (Für 2 Werkzeuge)

Automatisch für höchste Ansprüche.

Schalensiegelmaschine **Athena**

Die automatische Schalensiegelmaschine Athena überzeugt durch Zuverlässigkeit und Flexibilität: Versiegelung, Teilvakuum oder MAP-Verpackung, alles in einer Maschine. Dank robuster Edelstahlstruktur und einem wartungsfreundlichen, hygienischen Design ist sie ideal für Betriebe mit höchsten Ansprüchen. Mit variablen Formaten und vielen Ausstattungsoptionen bietet die Athena massgeschneiderte Lösungen für jede Verpackungsanforderung, für eine einfache Bedienung, hohe Effizienz und konstant erstklassige Qualität!

Schalennutzung

Modell	Athena	
1fach Nutzen	424 × 287	
2fach Nutzen	201,5 × 287 287 × 209 *	
3fach Nutzen	127 × 287	
4fach Nutzen	90,25 × 287 287 × 98,25 **	

* gegliederte Schneidmesser

** gegliederte Schneidmesser 2 × 2

Athena

Kompakte und automatische Folienufwicklung



SIEMENS HMI Touchscreen 4"

Pneumatik **FESTO**

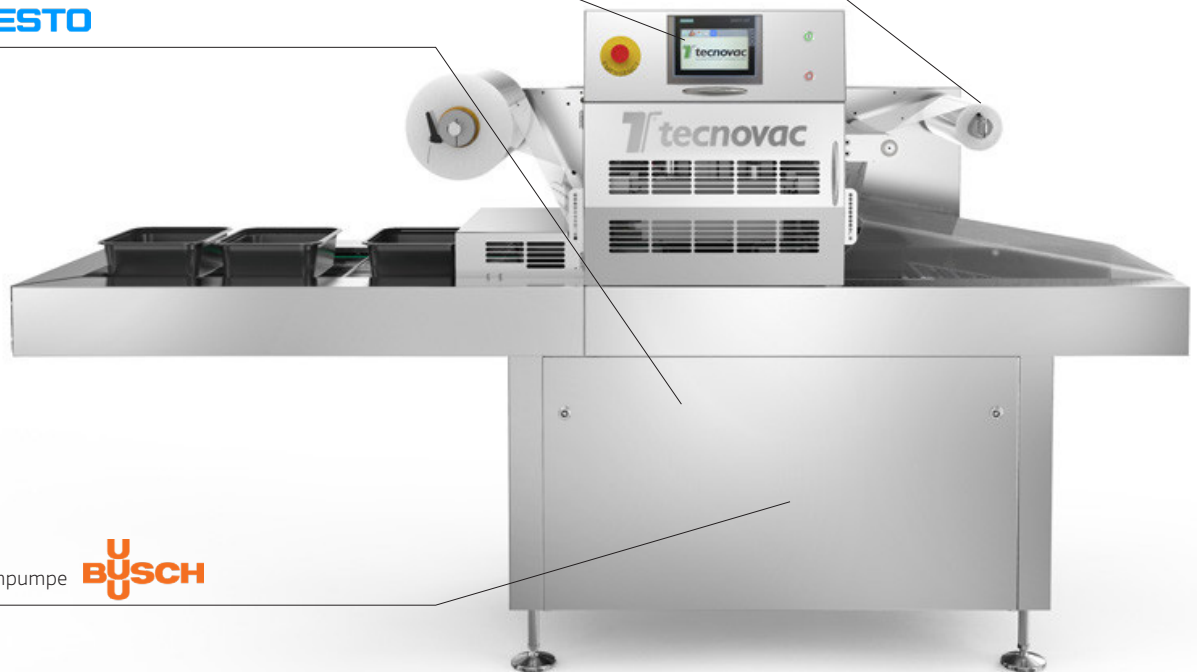

BUSCH Vakuumpumpe **BUSCH**

* Zum Betrieb der Vakuu-Verpackungsmaschine wird Druckluft benötigt.

Kontaktaten für Ihre Anfrage

Telefon **056 633 74 18**
Telefax **056 633 75 18**
Email **info@erme.ch**
Online **www.erme.ch/de/produkte**